

Leveringsprogramma:

- Koeling d.m.v. watergekoeld uitlaat-spruitstuk voor kielkoeling of interkoeling.
- Buitenboord koelwaterpomp.
- Brandstofopvoerpomp.
- Merk keerkoppeling: PRM, Velvet of Hurth.
- Vertraging: naar keuze.
- Startmotor: 12 Volt - 2,2kW.
- Dynamo: 12 Volt - 55A.
- 4 Trillingdempers.
- Carterolie afvoerpomp.
- Bedrading en zenders op motor (VDO of Motometer)
- Instrumentenpaneel: contactslot, oliedrukmeter, temperatuurmeter, toeren - urenteller, Voltmeter, alarm met zoemer.
- Demperplaat met 33 graden hoekverdraaiing.
- Dieseloliefilter.
- Smeeroliefilter.
- LuchtfILTER.

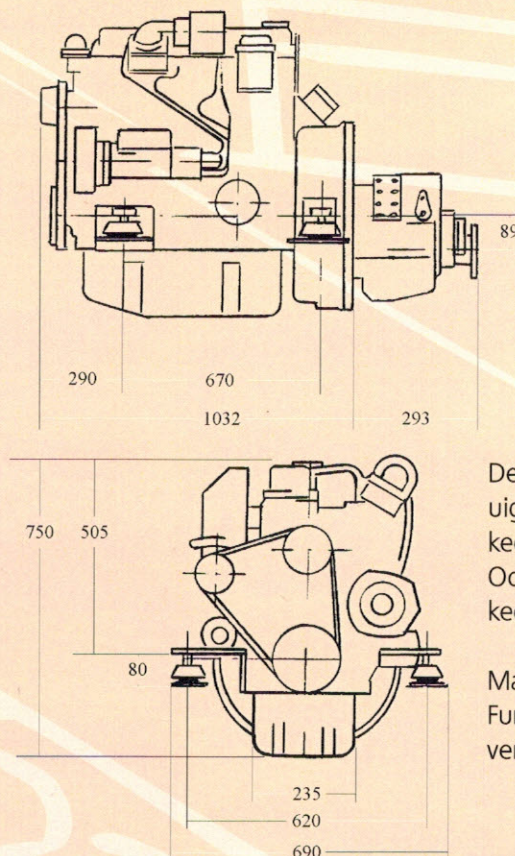

De JB4900 in de tekening is uigerust met een PRM 260 keerkoppeling. Ook leverbaar met keerkoppeling in lijn.

Maten zijn in mm. Fundatiematen kunnen op verzoek worden aangepast.

Optie :

- 2^e dynamo
- 2^e instrumentenpaneel
- 24 Volt installatie



Afmeting: 210 x 300 (mm)

Eventueel op maat leverbaar.

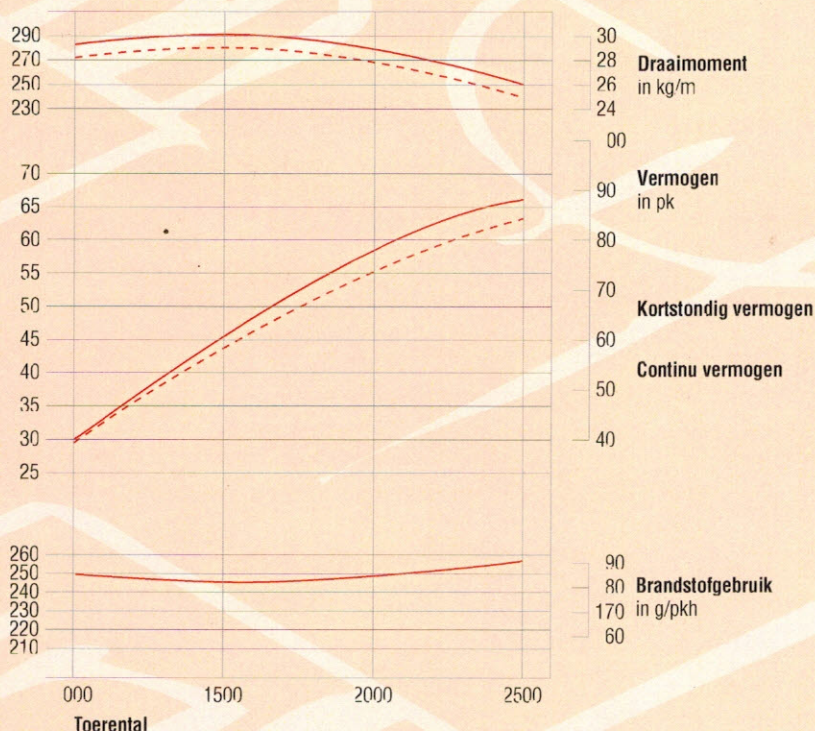

GEBR. DE JONG
SCHEEPSMOTOREN & MOTOREN REVISIE

Industriewei 4 • 8501 SN Joure • Tel. (0513) 412205 • Fax (0513) 413037